

**FIAT**  
**130**

**MOTORE**  
**SEZIONE LONGITUDINALE**

**TAV.**  
**II-a**

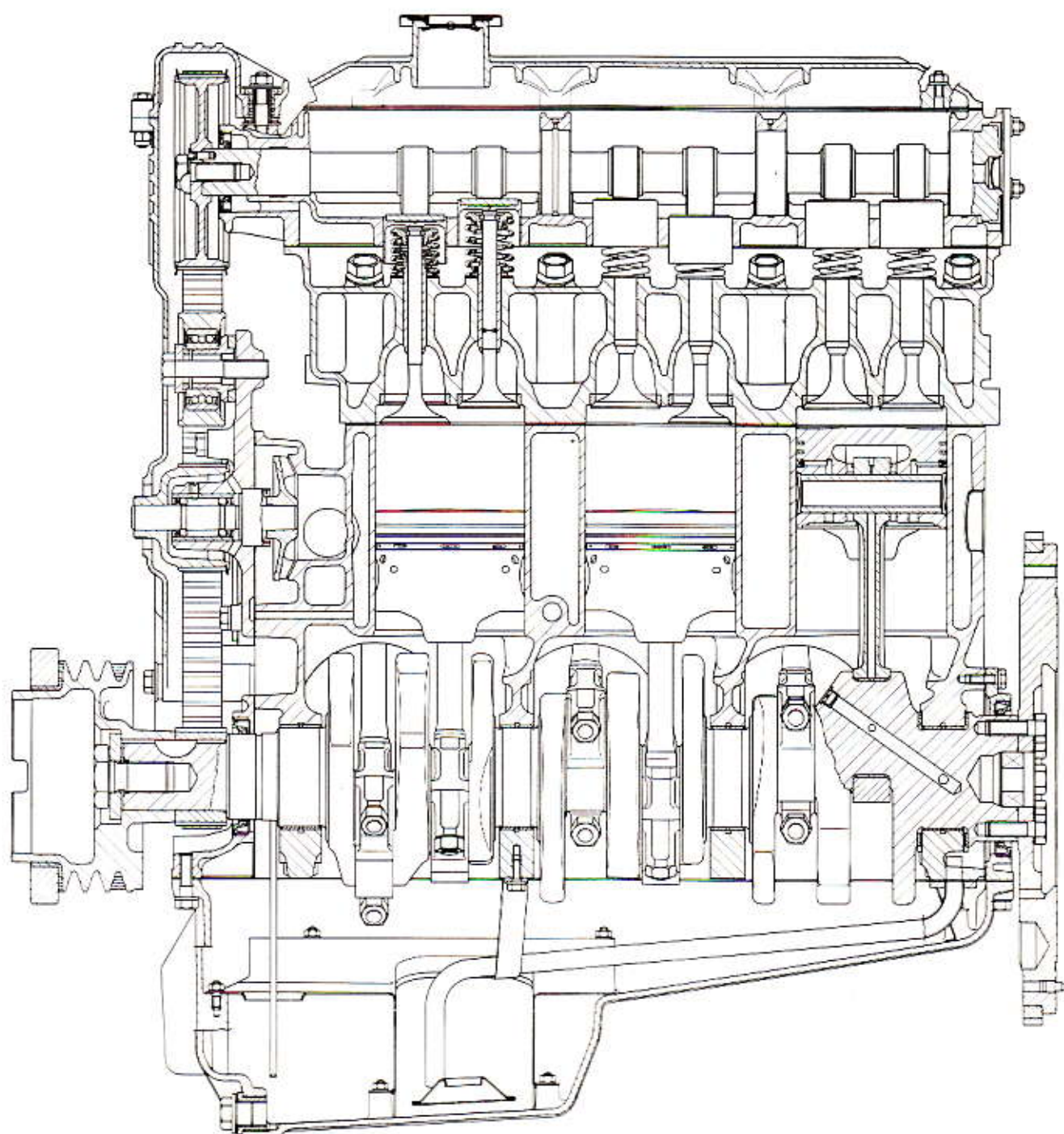



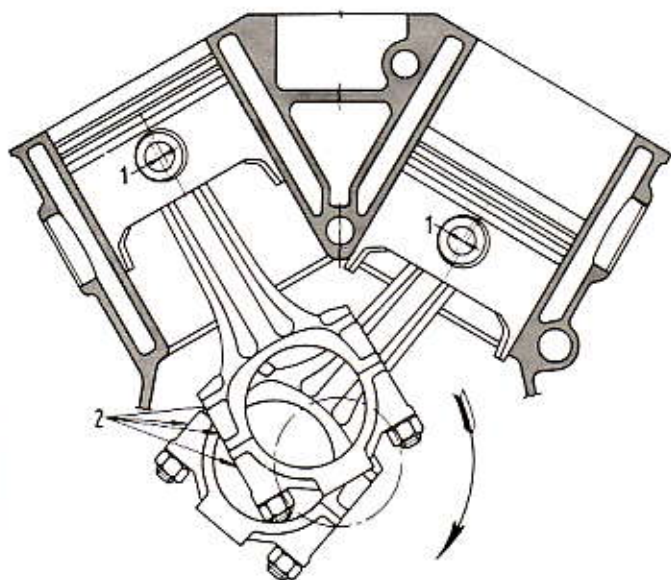

**Schema per il montaggio del gruppo biella-stantuffo nei cilindri.**

1. Disassamento perno sullo stantuffo. - 2. Numerazione biella per l'accoppiamento al relativo cilindro.

**NOTA** - La numerazione delle bielle deve essere rivolta dalla parte opposta all'albero comando organi ausiliari. La freccia indica il senso di rotazione del motore visto anteriormente.

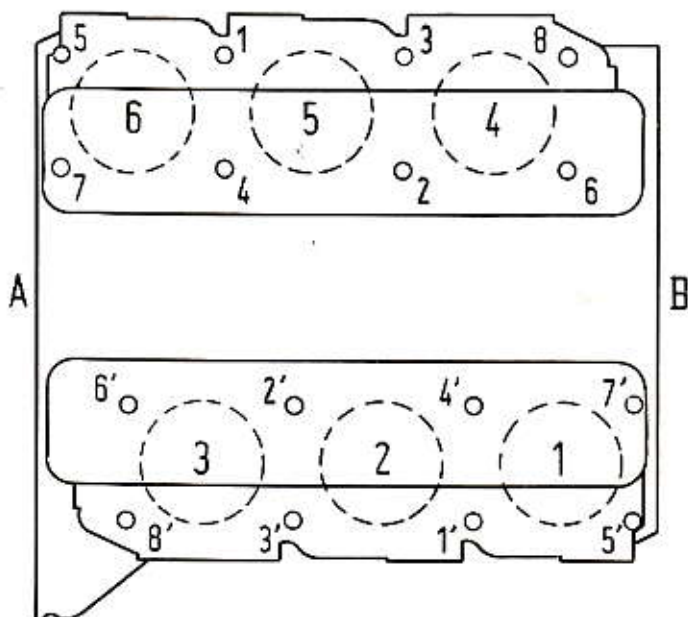

**Schema dell'ordine di serraggio delle viti di fissaggio delle teste al gruppo cilindri.**

A. Lato volano. - B. Lato distribuzione.

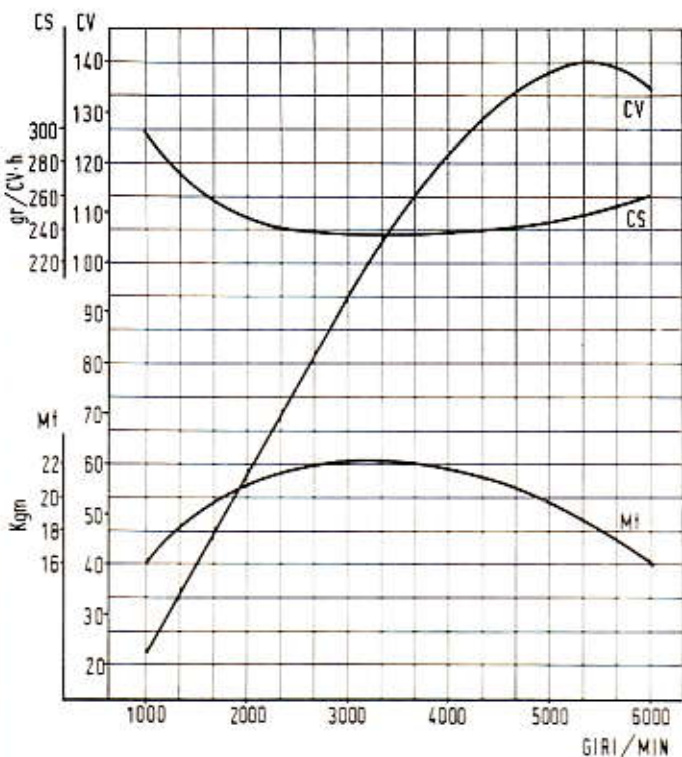

**Curve caratteristiche del motore, rilevate con il metodo DIN.**