

443 15 000 01 ACHTERWIELOPHANGING
Nieuwe bovenste bevestiging aan de carrosserie

Alle uitvoeringen uitgezonderd met niveauregeling en hogere belasting.

Vanaf de onderstaande nummers is de achterwielophanging met een elastische ophanging van de bovenste bevestiging van de schokdemper ingevoerd, die onafhankelijk is van de schroefveer.

Invoering: chassis-nr. 69 165
nr. voor onderdelen 77 663

Onderdelen

Uitvoering 2000 i.e. - Turbo Diesel

eerst	Benaming	nu
82403638	Schokdemper ar.	
	- Way-Assauto	82430703
	- Boge	82430699

Uitvoering 6V en 2000 i.e. Turbo

eerst	Benaming	nu
5984022	Schokdemper ar.	
	- Way-Assauto	82430705
	- Boge	82430701

Uitvoeringen Thema Stationcar

=====

eerst	Benaming	nu
82432464	Schokdemper ar. Way-Assauto	82430710

Uitvoeringen: Turbo Diesel - alle typen - i.e. - 6V -
Stationcar

=====

eerst	Benaming	nu
82403352	Schotel	82429744
82401661	Stoter	82430665

Uitvoeringen alle typen

=====

eerst	Benaming	nu
82403353	Stootring - veer	82429747
82403639	Flexibele ophanging	82430666

De oude delen zijn niet afzonderlijk verwisselbaar met de nieuwe.

Als men op een auto van voor de modificatie de nieuwe oplossing toepassen, dan moeten de volgende delen worden vernieuwd:

- Schokdemper
- Flexibele ophanging van de schokdemperbevestiging
- Schotel
- Stootring van de veer
- Stootrubber

N.B. Bij vernieuwing van de schokdempers moeten op één as altijd 2 schokdempers van hetzelfde merk en type worden gemonteerd.

Voor de wijziging

Na de wijziging

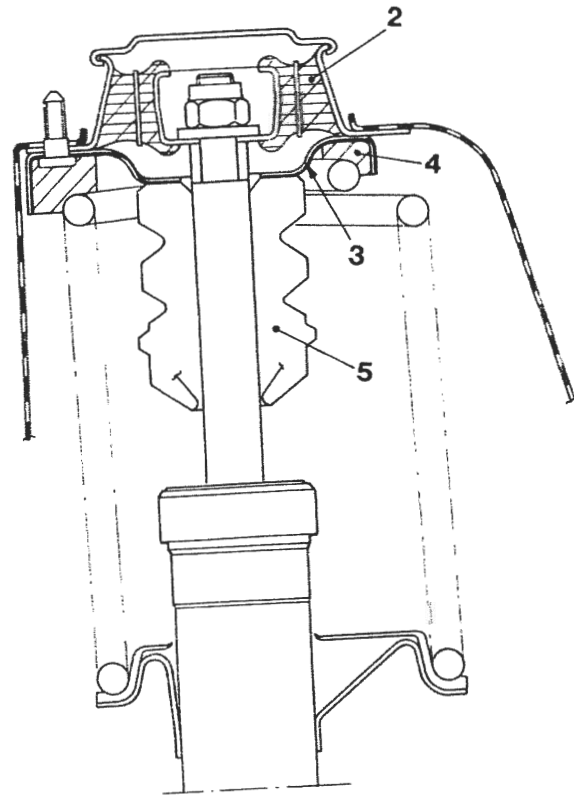
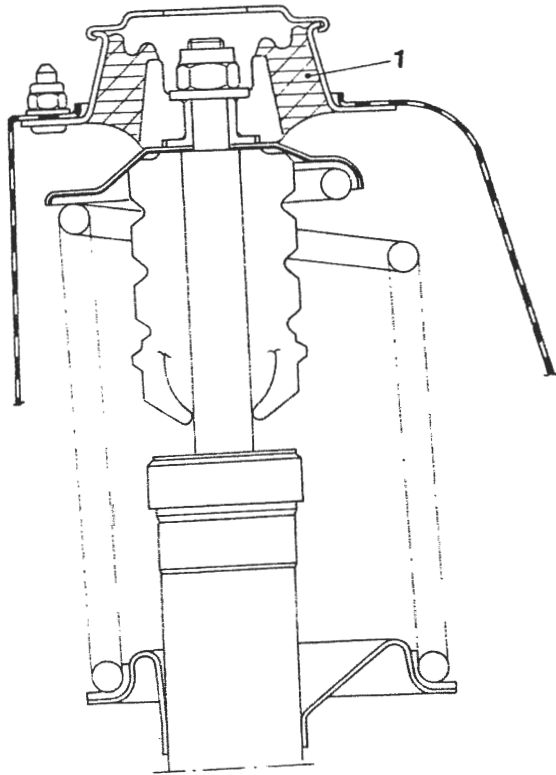

1. Oorspronkelijke flexibele ophanging van de schokdemper en de veer van de achterwielophanging
2. Nieuwe flexibele ophanging voor bevestiging van de schokdemper
3. Schotel
4. Stootring van de veer
5. Rubberstoter